



## Contrôle de température DL 2155RGT

Ce système a été conçu pour l'étude d'un modèle de contrôle industriel de température.

Il est composé de deux panneaux.

## CONTROLE DE BASE DE TEMPERATURE DL 2155RGT1

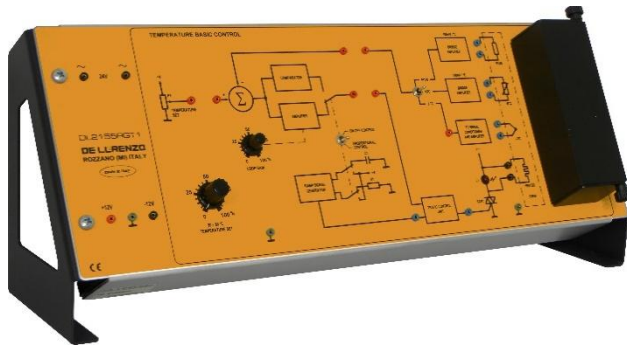

Ce panneau comprend un petit four avec un élément de chauffage et trois capteurs de température (thermocouple, thermistance, et thermo-résistance) avec les relatives circuits d'interface.

Complété avec un amplificateur d'erreur, qui peut être configuré pour la commande marche-arrêt ou proportionnelle, et avec un circuit de pilotage de l'étage de puissance avec triac.

Le panneau est livré avec un jeu de câbles de connexion empilables de longueurs et de couleurs appropriées et avec un manuel de formation.

Alimentation:

24Vca, 1A, 50/60Hz et  $\pm 15$  Vcc, 100 mA

### Expériences

- $V =$  caractéristiques  $f(t^\circ)$  d'un thermocouple, avec linéarisation pertinente, de la thermistance et de la thermo-résistance
- Analyse de l'opération d'une commande marche-arrêt
- Analyse de l'opération d'une commande proportionnelle



## CONTROLE AVANCE DE TEMPERATURE - REGULATEUR PID DL 2155RGT2

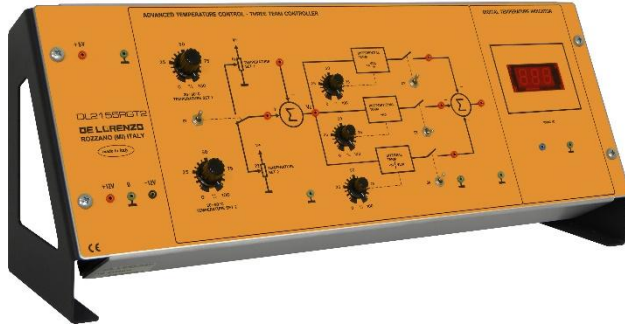

### Expériences

- Analyse de l'opération d'une commande proportionnelle, proportionnelle-dérivée et proportionnelle-intégrale
- Circuits de commande PID
- Calibration des contrôleurs PID

Ce panneau comprend deux générateurs de signaux de référence, un nœud de comparaison et le réseau à trois termes (proportionnel, intégral et dérivé).

Complété avec un indicateur digital de la température 100mV / ° C.

Ce panneau est une option au panneau DL 2155RGT1 car il utilise son four, l'élément chauffant et les capteurs de température.

Le panneau est livré avec un jeu de câbles de connexion empilables de longueurs et de couleurs appropriées et avec un manuel de formation.

### Alimentation:

± 15Vcc, 100mA et +5 Vcc, 150mA